

**Управление капитального строительства и архитектуры  
администрации Воскресенского муниципального округа  
Нижегородской области**

**Г Р А Д О С Т Р О И Т Е Л Ь Н Ы Й П Л А Н**

**земельного участка по адресу:**

**Нижегородская область,  
Воскресенский муниципальный округ,  
На северо – восток от д.Большие Поляны**

**Комитет по управлению муниципальным  
имуществом Воскресенского муниципального  
округа**

**2026 год**

Форма утверждена приказом министерства строительства и жилищно-коммунального хозяйства Российской Федерации от 25 апреля 2017 г. №741/пр (в ред. Приказа Минстроя России от 27.02.2020 №94/пр, от 18.02.2021 №72/пр, от 02.09.2021 №635/пр, от 17.02.2023 №104/пр, от 04.04.2023 №248/пр, от 09.04.2024 №248/пр.

## ГРАДОСТРОИТЕЛЬНЫЙ ПЛАН ЗЕМЕЛЬНОГО УЧАСТКА №

Р Ф - 5 2 - 4 - 1 5 - 1 - 0 1 - 2 0 2 6 - А 0 2 3

Арх.номер

**Градостроительный план земельного участка подготовлен на основании заявления Комитета по управлению муниципальным имуществом Воскресенского муниципального округа №23 от 30.04.2026г.**

(реквизиты заявления правообладателя земельного участка, иного лица в случае, предусмотренном частями 1.1 и 1.2 статьи 57.3 Градостроительного кодекса Российской Федерации, с указанием Ф.И.О. заявителя - физического лица, либо реквизиты заявления и наименование заявителя - юридического лица о выдаче градостроительного плана земельного участка)

**Местонахождение земельного участка установлено относительно ориентира, расположенного в границах участка. Почтовый адрес ориентира:**

Российская Федерация, Нижегородская область,

(субъект Российской Федерации)

м.о.Воскресенский,

(муниципальный район или городской округ)

На северо-восток от д.Большие Поляны

(поселение)

**Описание границ земельного участка (образуемого земельного участка):**

Обозначение (номер) характерной точки	Перечень координат характерных точек в системе координат, используемой для ведения Единого государственного реестра недвижимости	
	X	Y
Н1	607330.12	2313774.22
Н2	607376.81	2313792.11
Н3	607341.02	2313885.49
Н4	607294.33	2313867.6
Н5	607330.12	2313774.22

**Кадастровый номер земельного участка (при наличии) или в случае, предусмотренном частями 1.1 и 1.2 статьи 57.3 Градостроительного кодекса Российской Федерации, условный номер образуемого земельного участка на основании утвержденных проекта межевания территории и (или) схемы расположения земельного участка или земельных участков на кадастровом плане территории:**

52:11:0010004:179

**Площадь земельного участка:**

5000 кв. м.

**Информация о расположенных в границах земельного участка объектах капитального строительства**

**Информация о границах зоны планируемого размещения объекта капитального строительства в соответствии с утвержденным проектом планировки территории (при наличии) отсутствует.**

обозначение (номер) характерной точки	Перечень координат характерных точек в системе координат, используемой для ведения Единого государственного реестра недвижимости	
	X	Y
-	-	-

**Реквизиты проекта планировки территории и (или) проекта межевания территории в случае, если земельный участок расположен в границах территории, в отношении которой утверждены проект планировки территории и (или) проект межевания территории:**

Проект планировки территории не утвержден

(указывается в случае, если земельный участок расположен в границах территории, в отношении которой утверждены проект планировки территории и (или) проект межевания территории)

**Информация о расположении земельного участка в границах территории, в отношении которой принято решение о комплексном развитии территории и (или) заключен договор о комплексном развитии территории:**

Решение о комплексном развитии территории не принято и (или) договор о комплексном развитии территории не заключен.

(указывается в случае, если земельный участок расположен в границах территории, в отношении

**Градостроительный план подготовлен:**

УКСА администрации Воскресенского муниципального округа

М.П.



Дата выдачи 30.04.2026 г.

(подпись)

//

**В.Н. Склемин**

(расшифровка подписи)

Ситуационный план

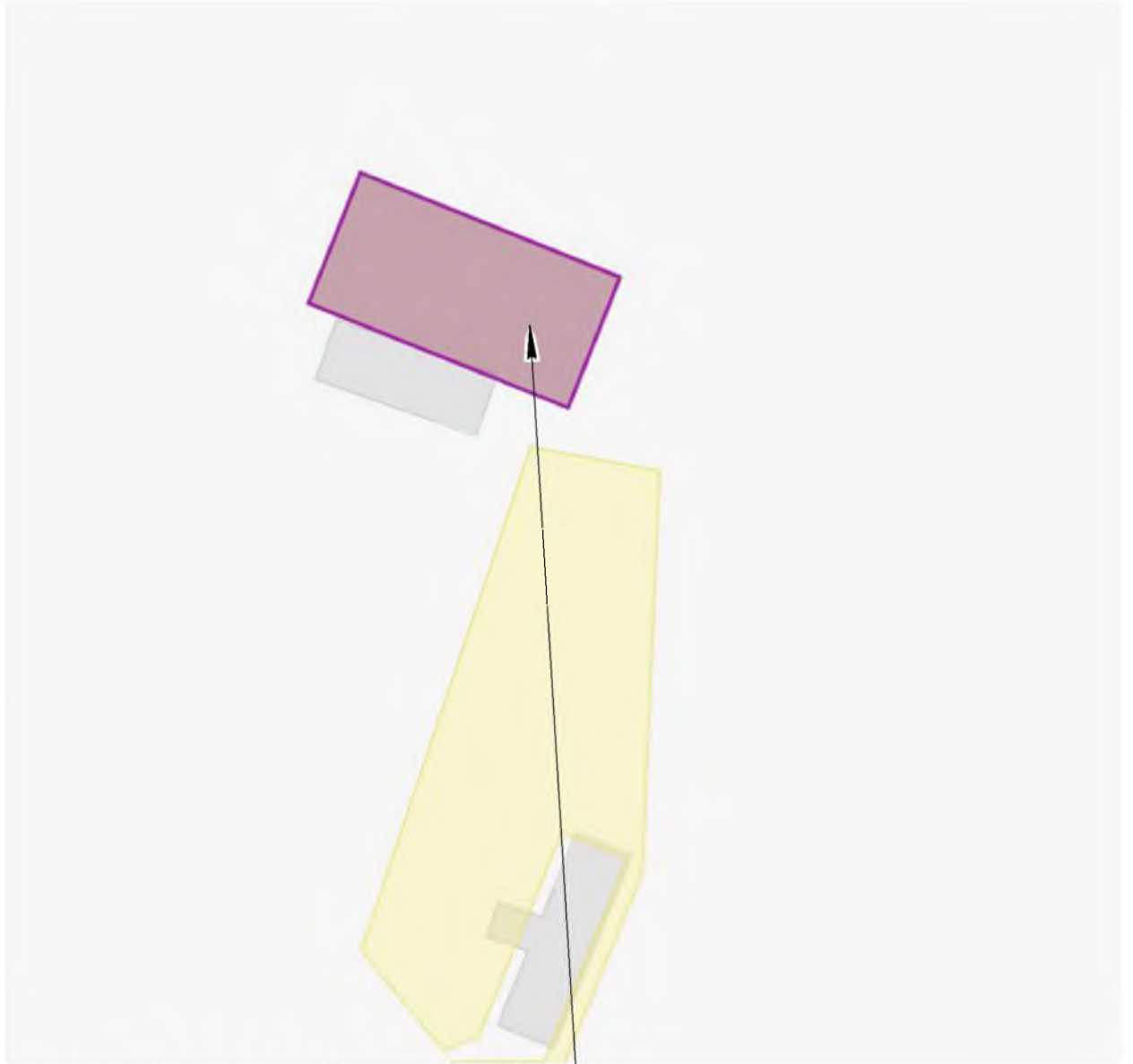

Участок 52:11:0010004:179

Площадь земельного участка – 5000 кв.м.

Кадастровый номер земельного участка – 52:11:0010004:179

Согласовано

Взам. инв. №							Управление капитального строительства и архитектуры администрации Воскресенского муниципального округа		
							<b>Участок для строительства</b>		
Подп. и дата	Изм.	Колуч.	Лист	№ док.	Подп.	Дата	Стадия	Лист	Листов
							Заказчик: КУМИ Воскресенского муниципального округа	30.04.2026 г.	1
Инв. № подл.	Начальник Склемин В.Н.						Адрес: Нижегородская область, Воскресенский муниципальный округ, на северо-восток от д. Больше Поляны		
	Исполнил Урнева Т.С.								

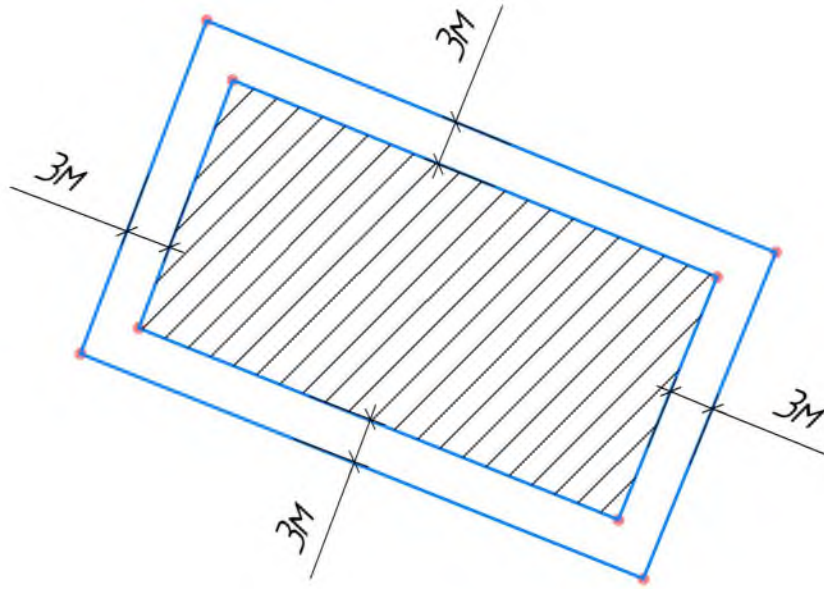

Границы земельного участка 52:11:0010004:179



Место возможного строительства при условии соблюдения Федерального закона от 29 декабря 2004 г. N 190-ФЗ (ред. от 26.12.2024) «Градостроительный кодекс Российской Федерации» (с изм. и доп., вступ. в силу с 01.03.2025).



Точка поворотного угла границы земельного участка

И№в. № подл.	Подп. и дата	Взам. инв. №	И№в. № д/р/л	Подп. и дата
Изм.	Лист	№ докум.	Подп.	Дата
Участок для строительства				Лист
				2

**2. Информация о градостроительном регламенте либо требованиях к назначению, параметрам и размещению объекта капитального строительства на земельном участке, на который действие градостроительного регламента не распространяется или для которого градостроительный регламент не устанавливается**

Градостроительный регламент установлен. В соответствии с правилами землепользования и застройки Воскресенского муниципального округа Нижегородской области Утверждены постановлением администрации Воскресенского муниципального округа Нижегородской области от 15.04.2025г. № 811, земельный участок расположен в производственной зоне.

2.1. Реквизиты акта органа государственной власти субъекта Российской Федерации, органа местного самоуправления, содержащего градостроительный регламент либо реквизиты акта федерального органа государственной власти, органа государственной власти субъекта Российской Федерации, органа местного самоуправления, иной организации, определяющего, в соответствии с федеральными законами, порядок использования земельного участка, на который действие градостроительного регламента не распространяется или для которого градостроительный регламент не устанавливается:

Правила землепользования и застройки Воскресенского муниципального округа Нижегородской области Утверждены постановлением администрации Воскресенского муниципального округа Нижегородской области от 15.04.2025г. № 811.

2.2. Информация о видах разрешенного использования земельного участка

**Основные виды разрешенного использования зоны П:**

<b>Наименование вида разрешенного использования земельного участка</b>	<b>Описание вида разрешенного использования земельного участка</b>	<b>Код (числовое обозначение ВРИ земельного участка согласно классификатору )</b>
<b>1</b>	<b>2</b>	<b>3</b>
Предоставление коммунальных услуг	Размещение зданий и сооружений, обеспечивающих поставку воды, тепла, электричества, газа, отвод канализационных стоков, очистку и уборку объектов недвижимости (котельных, водозаборов, очистных сооружений, насосных станций, водопроводов, линий электропередач, трансформаторных подстанций, газопроводов, линий связи, телефонных станций, канализаций, стоянок, гаражей и мастерских для обслуживания уборочной и аварийной техники, сооружений, необходимых для сбора и плавки снега)	3.1.1

Наименование вида разрешенного использования земельного участка	Описание вида разрешенного использования земельного участка	Код (числовое обозначение ВРИ земельного участка согласно классификатору )
1	2	3
Служебные гаражи	Размещение постоянных или временных гаражей, стоянок для хранения служебного автотранспорта, используемого в целях осуществления видов деятельности, предусмотренных видами разрешенного использования с <a href="#">кодами 3.0, 4.0</a> , а также для стоянки и хранения транспортных средств общего пользования, в том числе в депо	4.9
Тяжелая промышленность	Размещение объектов капитального строительства горно-обогатительной и горно-перерабатывающей, металлургической, машиностроительной промышленности, а также изготовления и ремонта продукции судостроения, авиастроения, вагоностроения, машиностроения, станкостроения, а также другие подобные промышленные предприятия, для эксплуатации которых предусматривается установление охранных или санитарно-защитных зон, за исключением случаев, когда объект промышленности отнесен к иному виду разрешенного использования	6.2
Легкая промышленность	Размещение объектов капитального строительства, предназначенных для текстильной, фарфоро-фаянсовой, электронной промышленности	6.3
Фармацевтическая промышленность	Размещение объектов капитального строительства, предназначенных для фармацевтического производства, в том числе объектов, в отношении которых предусматривается установление охранных или санитарно-защитных зон	6.3.1
Фарфоро-фаянсовая промышленность	Размещение объектов капитального строительства, предназначенных для производства продукции фарфоро-фаянсовой промышленности	6.3.2
Электронная промышленность	Размещение объектов капитального строительства, предназначенных для производства продукции	6.3.3

<b>Наименование вида разрешенного использования земельного участка</b>	<b>Описание вида разрешенного использования земельного участка</b>	<b>Код (числовое обозначение ВРИ земельного участка согласно классификатору )</b>
<b>1</b>	<b>2</b>	<b>3</b>
	электронной промышленности	
Ювелирная промышленность	Размещение объектов капитального строительства, предназначенных для производства продукции ювелирной промышленности	6.3.4
Пищевая промышленность	Размещение объектов пищевой промышленности, по переработке сельскохозяйственной продукции способом, приводящим к их переработке в иную продукцию (консервирование, копчение, хлебопечение), в том числе для производства напитков, алкогольных напитков и табачных изделий	6.4
Нефтехимическая промышленность	Размещение объектов капитального строительства, предназначенных для переработки углеводородного сырья, изготовления удобрений, полимеров, химической продукции бытового назначения и подобной продукции, а также другие подобные промышленные предприятия	6.5
Строительная промышленность	Размещение объектов капитального строительства, предназначенных для производства: строительных материалов (кирпичей, пиломатериалов, цемента, крепежных материалов), бытового и строительного газового и сантехнического оборудования, лифтов и подъемников, столярной продукции, сборных домов или их частей и тому подобной продукции	6.6
Энергетика	Размещение объектов гидроэнергетики, тепловых станций и других электростанций, размещение обслуживающих и вспомогательных для электростанций сооружений (золоотвалов, гидротехнических сооружений)  размещение объектов электросетевого хозяйства, за исключением объектов энергетики, размещение которых предусмотрено содержанием вида	6.7

Наименование вида разрешенного использования земельного участка	Описание вида разрешенного использования земельного участка	Код (числовое обозначение ВРИ земельного участка согласно классификатору )
1	2	3
	разрешенного использования с кодом 3.1	
Связь	Размещение объектов связи, радиовещания, телевидения, включая воздушные радиорелейные, надземные и подземные кабельные линии связи, линии радиофикации, антенные поля, усилительные пункты на кабельных линиях связи, инфраструктуру спутниковой связи и телерадиовещания, за исключением объектов связи, размещение которых предусмотрено содержанием видов разрешенного использования с <a href="#">кодами 3.1.1, 3.2.3</a>	6.8
Склад	Размещение сооружений, имеющих назначение по временному хранению, распределению и перевалке грузов (за исключением хранения стратегических запасов), не являющихся частями производственных комплексов, на которых был создан груз: промышленные базы, склады, погрузочные терминалы и доки, нефтехранилища и нефтеналивные станции, газовые хранилища и обслуживающие их газоконденсатные и газоперекачивающие станции, элеваторы и продовольственные склады, за исключением железнодорожных перевалочных складов	6.9
Целлюлозно-бумажная промышленность	Размещение объектов капитального строительства, предназначенных для целлюлозно-бумажного производства, производства целлюлозы, древесной массы, бумаги, картона и изделий из них, издательской и полиграфической деятельности, тиражирования записанных носителей информации	6.11
Железнодорожный транспорт	Размещение объектов капитального строительства железнодорожного транспорта. Содержание	7.1

Наименование вида разрешенного использования земельного участка	Описание вида разрешенного использования земельного участка	Код (числовое обозначение ВРИ земельного участка согласно классификатору )
1	2	3
	данного вида разрешенного использования включает в себя содержание видов разрешенного использования с кодами 7.1.1 - 7.1.2	
Железнодорожные пути	Размещение железнодорожных путей	7.1.1
Обеспечение внутреннего правопорядка	Размещение объектов капитального строительства, необходимых для подготовки и поддержания в готовности органов внутренних дел, Росгвардии и спасательных служб, в которых существует военизированная служба; размещение объектов гражданской обороны, за исключением объектов гражданской обороны, являющихся частями производственных зданий	8.3
Улично-дорожная сеть	Размещение объектов улично-дорожной сети: автомобильных дорог, трамвайных путей и пешеходных тротуаров в границах населенных пунктов, пешеходных переходов, бульваров, площадей, проездов, велодорожек и объектов велотранспортной и инженерной инфраструктуры;  размещение придорожных стоянок (парковок) транспортных средств в границах городских улиц и дорог, за исключением предусмотренных видами разрешенного использования с кодами 2.7.1, 4.9, 7.2.3, а также некапитальных сооружений, предназначенных для охраны транспортных средств	12.0.1

**Условно разрешенные виды использования зоны П:**

<b>Наименование вида разрешенного использования земельного участка</b>	<b>Описание вида разрешенного использования земельного участка</b>	<b>Код (числовое обозначение ВРИ земельного участка согласно классификатору )</b>
<b>1</b>	<b>2</b>	<b>3</b>
Заправка транспортных средств	Размещение автозаправочных станций; размещение магазинов сопутствующей торговли, зданий для организации общественного питания в качестве объектов дорожного сервиса	4.9.1.1
Автомобильные мойки	Размещение автомобильных моек, а также размещение магазинов сопутствующей торговли	4.9.1.3
Ремонт автомобилей	Размещение мастерских, предназначенных для ремонта и обслуживания автомобилей, и прочих объектов дорожного сервиса, а также размещение магазинов сопутствующей торговли	4.9.1.4
Производственная деятельность	Размещение объектов капитального строительства в целях добычи полезных ископаемых, их переработки, изготовления вещей промышленным способом	6.0
Специальная деятельность	Размещение, хранение, захоронение, утилизация, накопление, обработка, обезвреживание отходов производства и потребления, медицинских отходов, биологических отходов, радиоактивных отходов, веществ, разрушающих озоновый слой, а также размещение объектов размещения отходов, захоронения, хранения, обезвреживания таких отходов (скотомогильников, мусоросжигательных и мусороперерабатывающих заводов, полигонов по захоронению и сортировке бытового мусора и отходов, мест сбора вещей для их вторичной переработки)	12.2

**Вспомогательные виды разрешенного использования не установлены.**

**2.3. Предельные (минимальные и (или) максимальные) размеры земельного участка и предельные параметры разрешенного строительства, реконструкции объекта капитального строительства, установленные градостроительным регламентом для территориальной зоны, в которой расположен земельный участок:**

Предельные (минимальные и (или) максимальные) размеры земельных участков, в том числе их площадь			Минимальные отступы от границ земельного участка в целях определения мест допустимого размещения зданий, строений, сооружений, за пределами которых запрещено строительство зданий, строений, сооружений	Предельное количество этажей и (или) предельная высота зданий, строений, сооружений	Максимальный процент застройки в границах земельного участка, определяемый как отношение суммарной площади земельного участка, которая может быть застроена, ко всей площади земельного участка	Требования к архитектурным решениям объектов капитального строительства, расположенным в границах территории исторического поселения федерального или регионального значения	Иные показатели
Длина, м	Ширина, м	Площадь, м <sup>2</sup> или га					
1	2	3	4	5	6	7	8
-	-	Строительная промышленность -	3м.  В условиях реконструкции и дефицита территорий допускается сокращение отступа	9	70	-	Размещение объектов капитального строительства, предназначенных для производства: строительных материалов (кирпичей, пиломатериалов, цемента, крепежных материалов), бытового и строительного газового и сантехнического оборудования, лифтов и подъемников, столярной продукции, сборных домов или их частей и тому подобной продукции

***В соответствии с п.2 ст.57 Градостроительного кодекса РФ и СП 126.13330.2017 "Геодезические работы в строительстве" материалы и результаты инженерных изысканий, в том числе исполнительная геодезическая документация подлежат обязательному размещению в государственной информационной системе обеспечения градостроительной деятельности Нижегородской области\*.***

***\*На территории Нижегородской агломерации, лицом, уполномоченным на размещение материалов, является Государственное бюджетное учреждение Нижегородской области «Институт развития агломерации Нижегородской области».***





### 3. Информация о расположенных в границах земельного участка объектах капитального строительства и объектах культурного наследия

#### 3.1. Объекты капитального строительства

№ согласно чертежу градостроительного плана	Назначение объекта капитального строительства	Инвентаризационный или кадастровый номер	Технические характеристики			
			Этажность	Высота	Площадь общ.	Площадь застройки
1	2	3	4	5	6	7

#### 3.2. Объекты, включенные в Единый государственный реестр объектов культурного наследия (памятников истории и культуры) народов Российской Федерации

№ согласно чертежу градостроительного плана	Назначение объекта культурного наследия	Площадь общая	Площадь застройки	Наименование органа государственной власти, принявшего решение о включении выявленного объекта культурного наследия в реестр, реквизиты этого документа	Регистрационный номер в реестре	Дата постановки на учет
1	2	3	4	5	6	7
Информация отсутствует						



**5. Информация об ограничениях использования земельного участка, в том числе, если земельный участок полностью или частично расположен в границах зон с особыми условиями использования территорий**

Наименование ограничения (обременения)	Реквизиты акта, установившего соответствующие ограничения (обременения)	Земельный участок расположен в границах зоны с особыми условиями использования территории	Площадь, покрываемая зоной с особыми условиями использования территории, кв.м	Иная информация

**6. Информация о границах зон с особыми условиями использования территорий, если земельный участок полностью или частично расположен в границах таких зон:**

Наименование зоны с особыми условиями использования территории с указанием объекта, в отношении которого установлена такая зона	Перечень координат характерных точек в системе координат, используемой для ведения Единого государственного реестра недвижимости		
	Обозначение (номер) характерной точки	X	Y
	2	3	4

**7. Информация о границах публичных сервитутов:**

Обозначение (номер) характерной точки	Перечень координат характерных точек в системе координат, используемой для ведения Единого государственного реестра недвижимости	
	X	Y
Информация отсутствует	-	-

**8. Номер и (или) наименование элемента планировочной структуры, в границах которого расположен земельный участок:**

Производственная зона

**9. Информация о возможности подключения (технологического присоединения) объектов капитального строительства к сетям инженерно-технического обеспечения (за исключением сетей электроснабжения), определяемая с учетом программ комплексного развития систем коммунальной инфраструктуры поселения, муниципального округа, городского округа (при наличии), в состав которой входят сведения о максимальной нагрузке в возможных точках подключения (технологического присоединения) к таким сетям, а также сведения об организации, представившей данную информацию:**

Наименование организации	Реквизиты документа	Вид ресурса	Информация о максимальной нагрузке	Сроки подключения	Срок действия	Примечание
МУП ЖКХ «Водоканал»	Заявление о выдаче градостроительного плана земельного участка №23 от 30.04.2026г	водоснабжение	-	-	-	Самостоятельный сбор технических условий
МУП ЖКХ	Заявление о выдаче градостроительного	водоотведение	-	-	-	Самостоятельный сбор

«Водоканал»	плана земельного участка №23 от 30.04.2026г					технических условий
-------------	---	--	--	--	--	---------------------

**10. Реквизиты нормативных правовых актов субъекта Российской Федерации, муниципальных правовых актов, устанавливающих требования к благоустройству территории:**

1. Закон Нижегородской области от 05.03.2009 №21-3 «О безбарьерной среде для маломобильных граждан на территории Нижегородской области».
2. Закон Нижегородской области от 07.09.2007 №110-3 (с изменениями) «Об охране озелененных территорий Нижегородской области».
3. Постановление Правительства Нижегородской области от 21.06.2016 №376 (с изменениями) «Об утверждении Правил проведения компенсационного озеленения и определения компенсационной стоимости зеленых насаждений в Нижегородской области и Методики расчета компенсационной стоимости при уничтожении (вырубке, сносе) и (или) повреждении зеленых насаждений и компенсационного озеленения».
4. Местные нормативы градостроительного проектирования Воскресенского муниципального района Нижегородской области, утвержденные решением Земского собрания Воскресенского муниципального района Нижегородской области от 24.11.2017 N 128.
5. Обеспечить благоустройство земельного участка в соответствии с правилами благоустройства, обеспечения чистоты и порядка на территории Воскресенского муниципального округа Нижегородской области, утвержденными решением совета депутатов Воскресенского муниципального округа Нижегородской области от 22 апреля 2024 года №27 с изменениями от 30.09.2024 года №65.

**11. Информация о красных линиях: информация отсутствует.**

Обозначение (номер) характерной точки	Перечень координат характерных точек в системе координат, используемой для ведения Единого государственного реестра недвижимости	
	X	Y
-	-	-

**12. Информация о требованиях к архитектурно-градостроительному облику объекта капитального строительства:** Требования к архитектурно-градостроительному облику объекта капитального строительства не установлены.

№	Требования к архитектурно-градостроительному облику объекта капитального строительства	Показатель
1	2	3
-	-	-